

HronosComm



POZIVNIK BRAVO 802

NAVODILA

SPLOŠNO

NAMEN UPORABE

Pozivnik Bravo 802 se uporablja za sprejemanje obvestil v sistemu obveščanja ZARE

OBSEG DOBAVE

Komplet obsega: škatlo, pozivnik, baterijo, garancijo, certifikat ustreznosti in navodilo za uporabo.

VARNOSTNO OPOZORILO

Izdelka ne smete predelovati, ga uporabljati v razstavljenem stanju. Za varno uporabo morate upoštevati navodila in opozorila, ki jih vsebuje to navodilo za uporabo.

VZDRŽEVANJE IN ČIŠČENJE

Za čiščenje zaslona uporabite mehko krpo in manjšo količino običajnega čistila . Ne izpostavljajte ga visokim temperaturam in vlagi. Ustreza namreč zahtevam IP2, kar pomeni, da ga ne smemo potopiti v vodo. V primeru okvare se obrnite na servis.

KAZALO

| | | | |
|---|---|---|----|
| BATERIJA: stanje napetosti in zamenjava _____ | 3 | Tipke za dohodna in shranjena sporočila _____ | 10 |
| Tipke na pozivniku _____ | 3 | Tipke za mapo informacij _____ | 10 |
| Vklop / Izklop pozivnika _____ | 4 | Tipke za mapo informacij _____ | 11 |
| Glavni meni (statusne ikone) _____ | 4 | Mapa dohodnih sporočil _____ | 11 |
| Funkcijski meni _____ | 5 | Sprejemanje sporočil _____ | 12 |
| Meni za nastavev melodij _____ | 5 | Napake in prednostna sporočila _____ | 12 |
| Hitra nastavev vibriranja _____ | 6 | Pokazatelj polnega predala in podvojenih sporočil _____ | 13 |
| Nastavev ure in datuma _____ | 6 | Mapa za informacije (informacijski servis) _____ | 13 |
| Nastavev zasebnega časa _____ | 7 | Funkcijski menu mape za informacije _____ | 14 |
| Nastavev bujenja _____ | 7 | Mapa za shranjene informacije _____ | 14 |
| Spreminjanje tovarniških nastavev _____ | 8 | Spreminjanje imen _____ | 15 |
| Nastavev samodejnega pomika besedila _____ | 8 | Pokazatelj dosega signala _____ | 15 |
| Vklop in izklop opomnika _____ | 9 | Zagonsko sporočilo _____ | 15 |
| Nastavev povečave besedila _____ | 9 | | |

BATERIJA: STANJE NAPETOSTI IN ZAMENJAVA

Ko je stanje napetosti v bateriji na nizkem nivoju, vas bo pozivnik na to opozoril vsako uro (v času med 8⁰⁰ in 18⁰⁰ uro).

Obrnite pozivnik z ekranom navzdol v vašo dlan.

Odklenite zatič kot na sliki in vzemite baterijo ven. Na prikazovalniku se pojavi napis »ZAMENJAJT BATERIJO«. Zamenjajte baterijo prej kot v eni minuti. Tako boste nastavitve pozivnika.

Vstavite novo baterijo v ležišče.

Prepričajte se, da je baterija pravilno obrnjena.

Zaprte pokrov in zaklenite zatič.

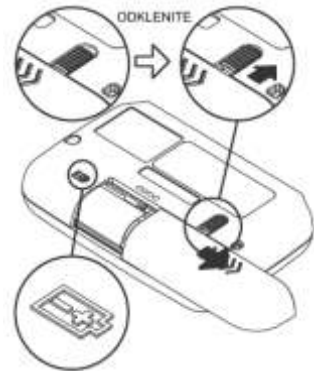

POMEMBNA OPOZORILA:

- Uporabljajte alkalne baterije velikosti AA E91. Priporočamo Duracell MN 1500 1,5 V.
- Odstranitev baterij v gospodinjstve je prepovedana. Brezplačno jih lahko oddate na zbirnih mestih vaših skupnosti ali na mestu, kjer ste jih kupili.



TIPKE NA POZIVNIKU





VKLOP / IZKLOP POZIVNIKA



VKLOP:

Pritisnite tipko  in jo držite 2 sekundi.

IZKLOP:

Pritisnite tipko  enkrat za dostop do funkcijskega menuja. Potem pritisnite  petkrat, da dosežete funkcijo »IZKLOP«.

Pritisnite,  ko je na prikazovalniku opcija »IZKLOP«.

Pritisnite ponovno  za potrditev izklopa ali pritisnite  za vrnitev v glavni menu brez shranjevanja.

OSVETLITEV PRIKAZOVALNIKA

Pritisnite  in držite tipko za približno 2 sekundi za VKLOP osvetlitve.

GLAVNI MENI (PRIKAZ STATUSNIH IKON)

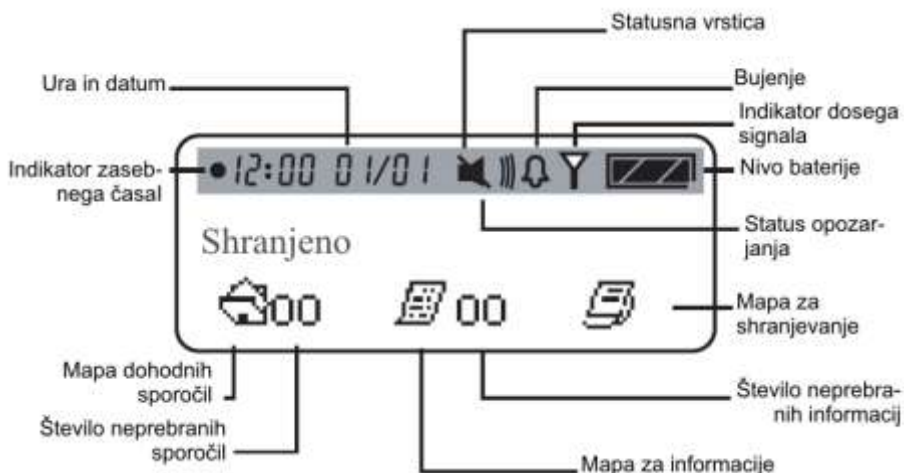



Pozivnik se vrne v stanje pripravljenosti po določenem času. Na ekranu prikaže čas, datum, moč baterije, indikator nastavitve osebnega časa in zagonsko sporočilo npr.:

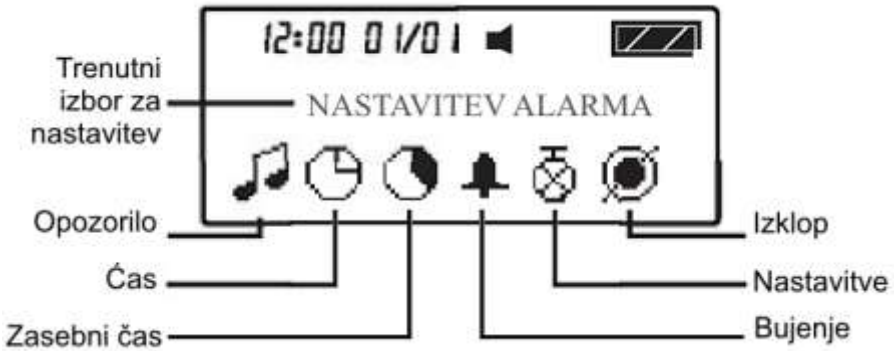

»PGD MOJ KRAJ«.

Če želite iz stanja mirovanja preiti v glavni meni, enkrat pritisnite tipko .

FUNKCIJSKI MENI



Pritisnite tip-  ko za vstop v funkcijski meni iz glavnega menija.

Pritisnite  /  za premikanje nazaj/naprej v funkcijskem meniju.

Pritisnite  za izbor trenutne funkcije v podmeniju.

Pritisnite  za prekinitev in vrnitev v glavni meni brez shranjevanja.

NASVET: Po 16-tih sekundah neaktivnosti pozivnik preide v stanje mirovanja. Spremembe se pri tem ne shranijo.



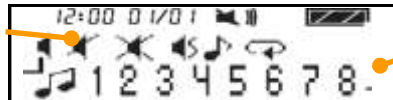

MENI ZA NASTAVITEV NAČINA OPOMINJANJA



Različni načini opominjanja



8 različnih melodij za opomnik

Pritisnite tipko  za vstop v funkcijski meni iz glavnega menija.

Pritisnite  ko utripa ikona  Pritisnite tipki  /  nazaj/naprej za izbor načina opominjanja.

Pritisnite  za potrditev izbora ali pa pritisnite  za prekinitev in vrnitev v glavni menu brez shranjevanja.

Različni načini opominjanja v statusni vrstici pomenijo:

Zvočno opozarjanje 

Tihi način 

Vibriranje brez melodije 

Vibraciji sledi melodija 

HITRA NASTAVITEV OPOZARJANJA Z VIBRIRANJEM

Ta nastavitev velja samo če je pozivnik trenutno nastavljen na zvočno opozarjanje.

Ko se nahajate v glavnem meniju za 2 sekundi pridržite tipko ▼ Takoj sledi prikaz načina delovanja.

Če želite zopet preklopiti iz alarma z vibriranjem na zvočni alarm ponovite prvi korak.

Kadar se pozivnik nahaja v načinu zasebnega časa, ta hitra nastavitev ni mogoča.

NASTAVITEV URE IN DATUMA



Pritisnite tipko ● za vstop v funkcijski meni iz glavnega menija. Pritisnite enkrat tipko za prehod na funkcijo ► »NASTAVITEV URE«.

Pritisnite ● in pojavi se ikona za 12 oz. 24 urni prikaz ure.

Za izbor načina predstavitve časa 12 ali 24 ur uporabite tipki ▲/▼

Potem, ko s tipko ► označite polje za uro, uporabite tipki ▲/▼ za fino nastavitev časa.

Ponovite zgornji postopek za nastavitev minut, AM/PM (pri 12 urni nastavitvi), dneva, meseca in leta (minute nastavljate za desetice in enice posebej).

Pritisnite ● za potrditev sprememb ali ■ za izhod brez shranjevanja.

NASTAVITEV ZASEBNEGA ČASA

Z aktiviranjem funkcije zasebnega časa lahko nastavite pozivnik tako, da vas v določenem obdobju ne moti z opominjanjem. Pozivnik bo še vedno sprejemal sporočila in bujenje dela normalno.



Pritisnite tipko za vstop v funkcijski meni iz glavnega menija.

Pritisnite dvakrat tipko za prehod na funkcijo »OSEBNI ČAS«. Pritisnite za potrditev. Pojavi se utripajoča ikona za zasebni čas.

Pritisnite / za VKLOP / IZKLOP funkcije zasebnega časa.

Pritisnite tipko za pomik na polje »START« in z uporabo tipk / nastavite začetek časa.

Nato pritisnite tipko za pomik na polje »KONEC« in nato z uporabo tipk / nastavite konec zasebnega časa.

Pritisnite za potrditev sprememb ali za izhod brez shranjevanja.

NASTAVITEV BUDILKE

Ekran
slika
nasta-
vitev
bujenja



Pritisnite tipko za vstop v funkcijski meni iz glavnega menija. Pritisnite trikrat tipko za prehod na funkcijo »NASTAVITEV BUDILKE«.

Pritisnite za potrditev. Pojavi se utripajoča ikona .

Pritisnite / za vključitev / izključitev funkcije alarma. Pritisnite za pomik naprej.

Pritisni- / te za spremembo ure in nato pritisnite za premik na naslednje polje. Uporabite ta korak za nastavev minut, AM/PM, dneva meseca in leta.

Pritisnite za potrditev sprememb ali za izhod brez shranjevanja.

NASVET: Če ne nastavite datuma, bo bujenje vključeno vsak dan ob določenem času.

NASTAVITEV KONTRASTA

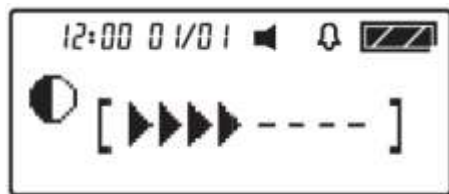

Pritisnite tipko **●** za vstop v funkcijski meni iz glavnega menija.

Pritisnite štirikrat tipko **▶** za prehod na funkcijo »NASTAVITEV KONTRASTA«.

Pritisnite **●** za potrditev.

Pritisnite **◀/▶** za manjši ali večji kontrast.

Pritisnite **●** za potrditev sprememb ali **■** za izhod brez shranjevanja.

NASTAVITEV AVTOMATSKEGA BRANJA



Pritisnite tipko **●** za vstop v funkcijski meni iz glavnega menija.

Pritisnite štirikrat tipko **▶** za prehod na funkcijo »NASTAVITEV KONTRASTA«.

Pritisnite **●** za potrditev.

Pritisnite enkrat gumb **▶** in pojavi se napis »AVTOMATSKO BRANJE«. Pritisnite tipko **●** za vstop **●** v meni za nastavev pomika besedila.

Pritisnite **▲/▼** za VKLOP  ali IZKLOP  samodejnega pomika besedila (AVTOMATSKO BRANJE).

Pritisnite **▶** za osvetlitev hitrosti pomika besedila (polje z napisi: »POČASI«, »SREDNJE« ali »HITRO« začne utripati).

Pritisnite tipki **▲/▼** za izbor hitrosti pomika besedila (AVTOMATSKEGA BRANJA).

Pritisnite **●** za potrditev sprememb ali **■** za izhod brez shranjevanja.

VKLOP IN IZKLOP OPOMNIKA



Pritisnite tipko **●** za vstop v funkcijski meni iz glavnega menija. Pritisnite štirikrat tipko **▶** za prehod na funkcijo »NADZOR POZIVNIKA«. Pritisni- **●** te za potrditev. Pritisnite dvakrat gumb **▶** in pojavi se napis »OPOMNIK«. Pritisnite **●** tipko za vstop v meni za nastavitve opomnika.

Pritisnite **▲/▼** za VKLOP / IZKLOP opomnika. Pojavita se izbiri »VKLJUČEN« oz. »IZKLJUČI«.

Pritisnite **●** za potrditev sprememb ali **■** za izhod brez shranjevanja.

NASVET: Če je opomnik vklopljen, vas bo pozivnik na vsaki dve minuti opozoril na neprebrana sporočila.

NASTAVITEV POVEČAVE BESEDILA

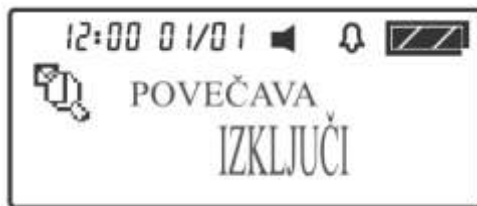

Pritisnite tipko **●** za vstop v funkcijski meni iz glavnega menija. Pritisnite štirikrat tipko **▶** za prehod na funkcijo »NADZOR POZIVNIKA«. Pritisni- **●** te za potrditev.

Pritisnite trikrat gumb **▶** in pojavi se napis »POVEČAVA«. Pritisnite tipko **●** za vstop v meni za nastavitve opomnika.

Pritisnite **▲/▼** za VKLOP / IZKLOP opomnika. Pojavita se izbiri »VKLJUČEN« oz. »IZKLJUČI«.

Pritisnite **●** za potrditev sprememb ali **■** za izhod brez shranjevanja.

TIPKE ZA DOHODNA IN SHRANJENA SPOROČILA

V predalu dohodnih in shranjenih sporočil

- Vsebina nedavno sprejetega sporočila
- ▶ Prehod na naslednje sporočilo
- ◀ Prehod na prejšnje sporočilo
- ▲ Prehod v prejšnjo vrstico sporočila
- ▼ Prehod v naslednjo vrstico sporočila
- Vstop v predal dohodnih oz. shranjenih sporočil

Ko beremo dohodna ali shranjena sporočila

■ Pomik navzdol po sporočilu. Ko pridete do konca sporočila, se premaknete v predal dohodnih in shranjenih sporočil.

- ▶ Prehod na naslednje sporočilo
- ◀ Prehod na prejšnje sporočilo.
- ▲ Preskok na začetek sporočila. Z naslednjim pritiskom se vrnete v predal dohodnih in shranjenih sporočil
- ▼ Preskok na zadnjo vrstico sporočila. Z naslednjim pritiskom se vrnete v predal dohodnih in shranjenih sporočil.
- Vstop v predal dohodnih oz. shranjenih sporočil

TIPKE ZA MAPO INFORMACIJ

V predalu dohodnih in shranjenih informacij

- Prikaže vsebino izbranega sloga
- ▶ Prehod na naslednji slog
- ◀ Prehod na prejšnji slog
- ▲ Predogled prejšnje informacije v izbranem slogu
- ▼ Predogled naslednje informacije v izbranem slogu
- Vstop v predal informacije

Ko beremo informacijo

■ Pomik navzdol informaciji. Ko pridete do konca sporočila, se premaknete v naslednje sporočilo. Ko pridete do zadnje informacije v slogu se vrnete v prvo informacijo tega sloga.

- ▶ Prehod na naslednjo informacijo
- ◀ Prehod na prejšnjo informacijo.
- ▲ Preskok na začetek informacije. Če ste na začetku informacije se z naslednjim pritiskom v predal informacij.
- ▼ Pomik po informaciji navzdol. Z naslednjim pritiskom se vrnete v predal dohodnih in shranjenih informacij.
- Vstop v predal informacij

MAPA SHRANJENIH SPOROČIL

S pritiskom na ■ odprete predal dohodnih sporočil, ko se nahajate v glavnem meniju (ko je kazalec v polju »Doh. pošta«.)

POMNITE: Če ni sporočil se na prikazovalniku pojavi napis »NI SPOROČILA«.

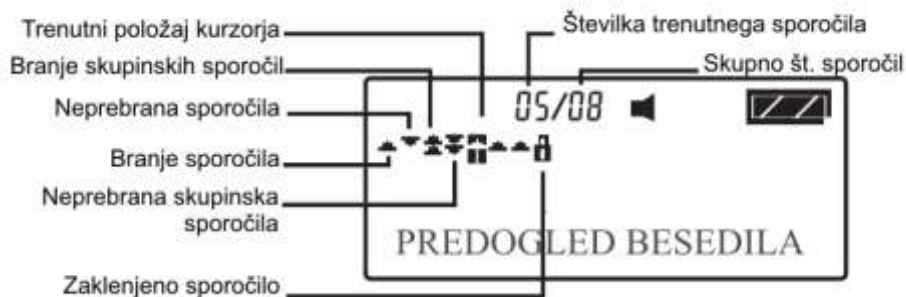

FUNKCIJSKI MENI DOHODNIH SPOROČIL

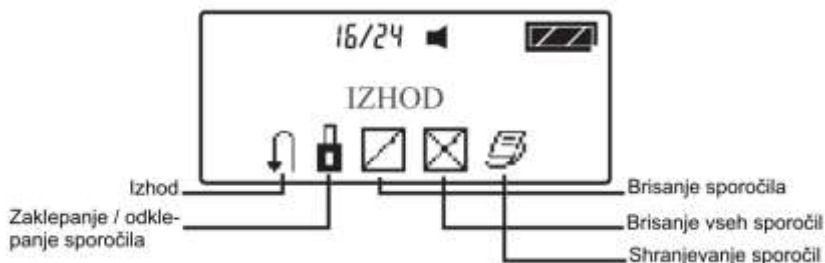

Pritisnite tipko ● za odpiranje funkcijskega menija dohodnih sporočil.

Pritisnite ▶ za premik v naslednjo funkcijo.

Pritisnite ● za izbor želene funkcije.

Pojavijo se naslednje izbire »BRIŠI VSE« ali »?« oziroma »BRIŠI«

Pritisnite ● za potrditev ali ■ za preklic.

POMNITE: Sporočilo je označeno kot prebrano, ko si ogledate prvo stran sporočila. To pa ne velja za predogled sporočila.

Če sporočila zaklenete, s tem preprečite njihovo nenamerno brisanje. Ravno tako preprečite, da bi ga zbrisalo naslednje prispelo sporočilo. Zaklenete lahko do 20 sporočil.

Neprebranih sporočil ne morete izbrisati z opcijo »BRIŠI VSE«.

Med branjem sporočila lahko s pritiskom na tipko vstopite v funkcijski meni dohodne pošte.

SPREJEMANJE SPOROČIL

Ko pozivnik sprejme sporočilo, vas (odvisno od nastavitve) na različne načine obvesti o tem.

Normalna, skupinska in prioriteta sporočila imajo različna opozorila.

Žig z datumom in časom se nahaja na koncu sporočila.

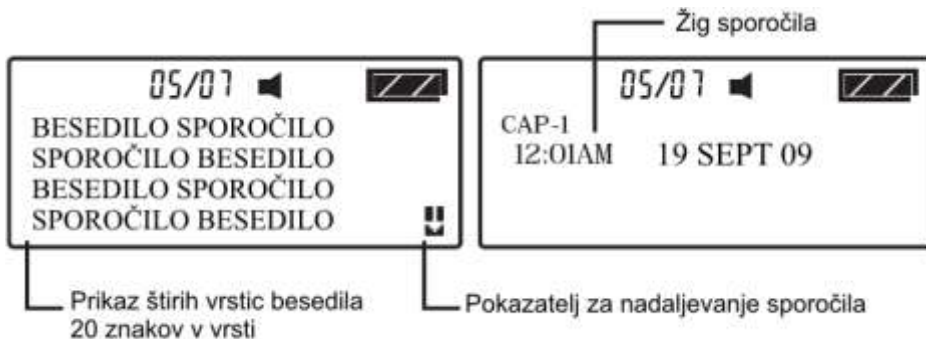

Pritisnite  za branje sporočila.

NAPAKE IN PREDNOSTNA SPOROČILA

Kadar je sprejem slab, se lahko zgodi, da nastanejo pri sprejemanju sporočila napake. Takrat polja z nepravilno prejetimi znaki utripajo.



Ko prejmete prednostno sporočilo, vas pozivnik na to opozori s posebnim zvočnim znakom (ne glede na to ali je pozivnik trenutno v načinu pripravljenosti, načinu opozarjanja z vibriranjem, če je nastavljen zasebni čas ipd.).

POKAZATELJ POLNEGA PREDALA IN PODVOJENIH SPOROČIL

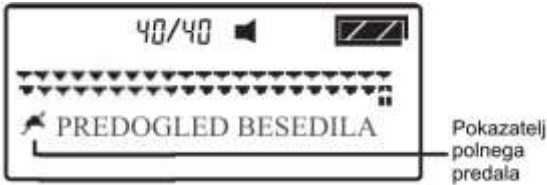

Če dobite nova sporočila in še niste izbrisali starih sporočil, bodo na novo prispelo sporočilo samodejno prekrilo najstarejše prebrano sporočilo.



Če pozivnik prejme duplikat sporočila, bo namesto vsakega enakega sporočila posebej v pregledu prikazal posebno ikono.

MAPA ZA INFORMACIJE (INFORMACIJSKI SERVIS)

Pozivnik lahko sprejema informacije, kot so svetovne, finančne in druge novice (odvisno od informacij, ki jih nudi vaš operater). Če dobite informacijo, vas pozivnik na to opozori (seveda, če ste vključili opozarjanje v funkcijskem meniju za informacije).

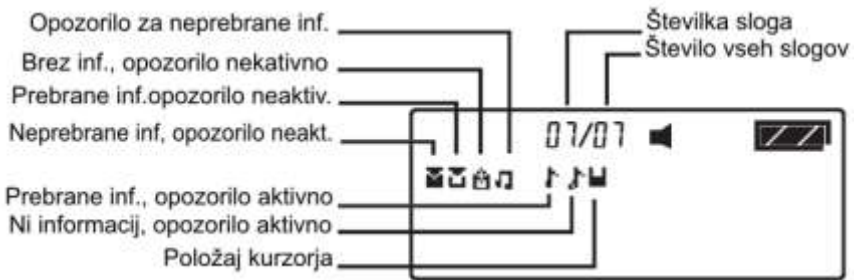

Pritisnite katerokoli tipko, da se iz stanja pripravljenosti pomaknete v glavni meni.

Pritisnite ■ za vstop v mapo za informacije (kurzor mora biti na ikoni za mapo informacij).

V en slog lahko shranite največ 5 informacijskih sporočil iz enega vira.

Ko je slog poln (5 informacij), naslednje prispela informacija izbriše najstarejšo informacijo.

FUNKCIJSKI MENU MAPE ZA INFORMACIJE

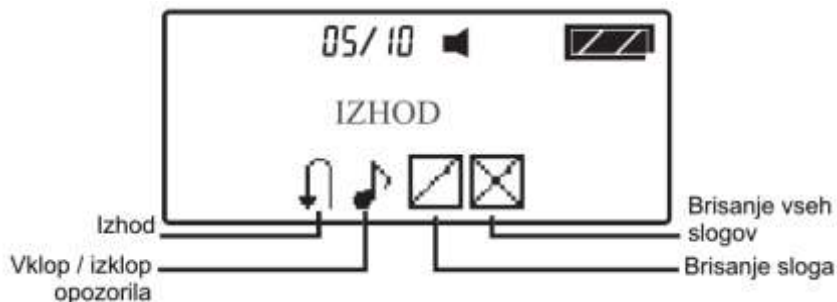

Pritisnite **●** za vstop v funkcijski meni mape za informacije, ko se nahajate v meniju mape za informacije.

Pritisnite **◀/▶** za premik naprej oz. nazaj po meniju.

Pritisnite **●** za aktiviranje zelene funkcije.

Pojavijo se naslednje izbire »BRIŠI VSE« ali »?« ali »BRIŠI«

Pritisnite **●** za potrditev ali **■** za preklic.

POMNITE: Kadar berete informacije, lahko direktno vstopite v funkcijski meni s pritiskom na tipko **●**

MAPA ZA SHRANJENE INFORMACIJE



V mapo lahko shranite lahko do 20 pomembnih informacij. Ko želite shraniti več sporočil, se pojavi napis »SPOMIN ZAPOLNJEN«.

Za vstop v mapo shranjenih informacij pritisnite tipko **■** (ko se kurzor nahaja na ikoni za mapo shranjenih sporočil).

FUNKCIJSKI MENU SHRANJENIH FORMACIJ

Za vstop v funkcijski meni shranjenih informacij pritisnite tipko **●** (ko nahajate v meniju shranjenih informacij).

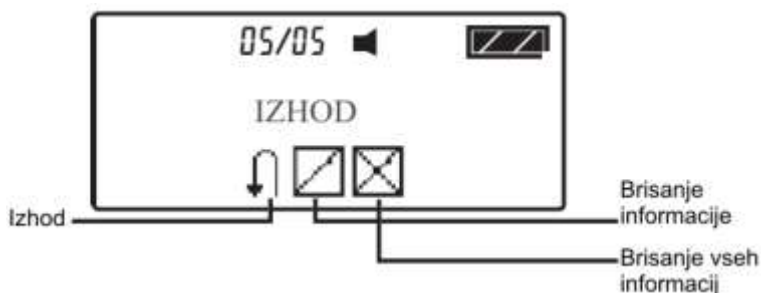

Med tem ko berete informacijo, lahko funkcijski meni shranjene informacije dosežete s pritiskom na **●**. V tem primeru nimate na izbiro opcije »BRIŠI VSE«.

SPREMINJANJE IMEN

Operater lahko spreminja poimenovanje polj uporabniškega vmesnika. Poljubno lahko prilagaja mogoče naslednja polja:

- Ime skupine (do 11 znakov)
- Ime informacije (do 14 znakov)
- Ime mape shranjenih sporoči (do 10 znakov)
- Ime mape za informacije (do 10 znakov)

POKAZATELJ DOSEGA SIGNALA

Posebna ikona prikazuje ali imate signal vašega operaterja. Če ga ni se v statusni vrstici prikazovalnika pojavi ikona 

ŽAGONSKO SPOROČILO

Ob zagonu pozivnika se na prikazovalniku pokaže posebno pozdravno sporočilo (če to omogoča operater). Na primer: »PGD MOJ KRAJ«.

V nasprotnem primeru vidite prazen ekran z ikonami v statusni vrstici.

Uvoznik za Slovenijo:

Splavar d.o.o.

Letuš 80 a, 3327 Šmartno ob Paki

Telefon: 03 588 51 43

Mobitel: 031 864 967

Internet: <http://pozivniki.splavar.com>

Email: pozivniki@splavar.com